

N.º 400

Rosários 4[®]

Coleção Primavera/Verão

Coleção Primavera/Verão

HIBISCO

TAMANHO: 1

DESIGN:

Filipa Carneiro
@filipa_nionoi



ALFAMA · 43



100% LINHO



n.º 400

Colecção Primavera/Verão

P. 2

HIBISCO

ALFAMA



100% LINHO

LIGEIRO/LIGHT
LIGERO



50g
1,75 oz

125

METROS
METRES

137

YARDS

Rosários 4

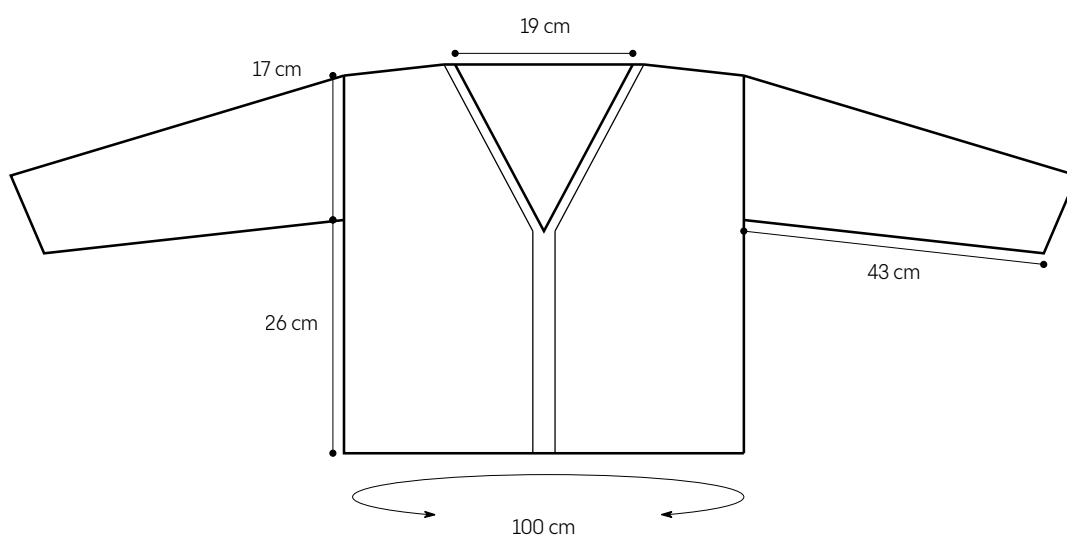

FIO

7 meadas de **ALFAMA** da **Rosários 4, cor 43**.

AMOSTRA

24 ms e 30 carrs – 10 x 10 cm em ponto jersey com agulhas de 3 mm, lavada e blocada (é importante lavar e secar a amostra pois a contagem de malhas pode alterar com a primeira lavagem).

AGULHAS

Agulhas circulares de 2.5 e de 3 mm (se necessário, ajuste o número da agulha para obter o valor da amostra).

ACESSÓRIOS

Marcadores de malhas, agulha de tapeçaria, lã de desperdício, alfinetes marcadores para segurar malhas.

TAMANHO

1.

MEDIDAS FINAIS

100 cm de contorno de peito (ver medidas finais da peça no esquema); estas medidas já incluem aprox. 22 cm de folga positiva no contorno de peito.

Esta camisola é tricotada de cima para baixo e sem costuras. Começamos por tricotar as costas até à altura da cava e deixamos em espera. Tricotamos em seguida cada uma das frentes a partir de malhas levantadas no ombro e formando o decote com aumentos. Na cava, unimos todas as peças e tricotamos o corpo em circular. As mangas são tricotadas, de cima para baixo, a partir das malhas levantadas em redor da cava.



COSTAS

Com fio de desperdício e a agulha maior montar 3 ms. Unir o fio Alfama e tricotar as 3 ms em meia. Virar o trabalho e tricotar em cordão (i-cord) da seguinte forma: (3M, voltar a colocar as 3 ms na agulha da esquerda) rep até completar 48 carrs. Retirar as 3 ms na agulha da direita para um alfinete e deixar em espera. Cortar o fio.

Montar 36 ms com uma montagem simples, levantar e tricotar em meia 46 ms ao longo do cordão (levantar 1 malha em cada carr), com uma montagem simples montar mais 36 ms. Ficam 118 ms nas agulhas.

Formar os ombros com carreiras encurtadas:

Carr 1 (LA): L até ao final.

Carr 2 (LD): 90M, virar.

Carr 3: MD, 62L, virar.

Carr 4: MD, M até 4 ms depois da MD, virar.

Carr 5: MD, L até 4 ms depois da MD, virar.

Repetir as carrs 4 e 5 mais 5 vezes.

Carr 16: MD, M até ao final.

Carr 17: L até ao final.

Tricotar 48 carrs em ponto jersey. A cava deve medir aprox. 17 cm desde o ombro. Deixar todas as ms em espera enquanto tricota as frentes.

FRENTE ESQUERDA

Colocar na agulha maior as 3 ms em espera do cordão das costas e tricotar em meia; pelo LD, levantar e tricotar em meia 36 ms sobre as ms montadas nas costas (do lado ombro esquerdo). Ficam 39 ms nas agulhas. Formar o ombro com carreiras encurtadas:

Carr 1 (LA): L até 7 ms do final, cmarc, 1M, 2L, 1M, p3c/FF.

Carr 2 (LD): 3M, 1L, 2Mj, laç, 1L, pmarc, 1M, virar.

Carr 3: MD, L até ao marc, pmarc, 1M, 2L, 1M, p3c/FF.

Carr 4: 3M, 1L, laç, PPM, 1L, pmarc, M até 4 ms depois da MD, virar.

Carr 5: MD, L até ao marc, pmarc, 1M, 2L, 1M, p3c/FF.

Carr 6: 3M, 1L, 2Mj, laç, 1L, pmarc, M até 4 ms depois da MD, virar.

Carr 7: MD, L até ao marc, pmarc, 1M, 2L, 1M, p3c/FF.

Repetir as carrs 4 a 7 mais 2 vezes.

Carr 16: 3M, 1L, laç, PPM, 1L, pmarc, M até ao final.

Carr 17: L até ao marc, pmarc, 1M, 2L, 1M, p3c/FF.

Tricotar os aumentos para o decote a cada 2 carrs:

Carr 1 (LD): 3M, 1L, 2Mj, laç, 1L, pmarc, **A1D**, M até ao final.

Carr 2 (LA): L até ao marc, pmarc, 1M, 2L, 1M, p3c/FF.

Carr 3: 3M, 1L, laç, PPM, 1L, pmarc, **A1D**, M até ao final.

Carr 4: L até ao marc, pmarc, 1M, 2L, 1M, p3c/FF.

Repetir as carrs 1 a 4 mais 11 vezes. [63 ms]

FRENTE DIREITA

Pelo LD e com a agulha maior, levantar e tricotar em meia 36 ms sobre as ms montadas nas costas (do lado ombro direito, desmanchar a montagem provisória e colocar na agulha as 3 ms do cordão das costas e tricotar em meia. Ficam 39 ms nas agulhas. Formar o ombro com carreiras encurtadas:

Carr 1 (LA): p3c/FF, 1M, 2L, 1M, cmarc, L até ao final.

Carr 2 (LD): M até ao marc, pmarc, 1L, laç, PPM, 1L, 3M.

Carr 3: p3c/FF, 1M, 2L, 1M, pmarc, 1L, virar.

Carr 4: MD, M até ao marc, pmarc, 1L, 2Mj, laç, 1L, 3M.

Carr 5: p3c/FF, 1M, 2L, 1M, pmarc, L até 4 ms depois da MD, virar.

Carr 6: MD, M até ao marc, pmarc, 1L, laç, PPM, 1L, 3M.

Carr 7: p3c/FF, 1M, 2L, 1M, pmarc, L até 4 ms depois da MD, virar.

Repetir as carrs 4 a 7 mais 2 vezes.

Carr 16: MD, M até ao marc, pmarc, 1L, 2Mj, laç, 1L, 3M.

Carr 18: p3c/FF, 1M, 2L, 1M, pmarc, L até ao final.

Tricotar os aumentos para o decote a cada 2 carrs:

Carr 1 (LD): M até ao marc, **A1E**, pmarc, 1L, laç, PPM, 1L, 3M.

Carr 2 (LA): p3c/FF, 1M, 2L, 1M, pmarc, L até ao final.

Carr 3: M até ao marc, **A1E**, pmarc, 1L, 2Mj, laç, 1L, 3M.

Carr 4: p3c/FF, 1M, 2L, 1M, pmarc, L até ao final.

Repetir as carrs 1 a 4 mais 11 vezes. [63 ms]

UNIR AS FRENTE E AS COSTAS PARA TRICOTAR EM CIRCULAR:

1. Tricotar a frente direita da seguinte forma: M até ao marc, pmarc, 1L, laç, PPM, 1L, parar deixando as 3 ms da orela de i-cord na agulha da mão esquerda, sem tricotar;
2. Com o LD virado para si, retirar as 3 ms da orela de i-cord da frente esquerda para uma agulha auxiliar;
3. Colocar a agulha auxiliar em paralelo com a agulha esquerda onde estão as ms da orela da frente direita;
4. Tricotar em meia cada uma das malhas da orela de i-cord da frente direita juntamente com a malha correspondente da orela de i-cord da frente esquerda, ou seja: tricotar 3 x 2Mj;
5. Colocar as restantes malhas em espera da frente esquerda na agulha esquerda e tricotar a seguinte forma: 1L, 2Mj, laç, 1L, pmarc, M até ao final; [123 ms na frente]
6. Colocar um marc, com uma montagem simples montar 1 malha;
7. Colocar as 118 ms em espera das costas na agulha da esquerda e tricotar em meia;
8. Colocar um marc, com uma montagem simples montar 1 malha. Unir para tricotar em circular e colocar o MIV.

Tricotar as diminuições do decote da seguinte forma:

Vlt 1: M até ao marc, pmarc, 1L, 2M, 1L, 3M, 1L, 2M, 1L, pmarc, (M até ao marc, pmarc, p1c/FF) x 2.

Vlt 2: M até ao marc, pmarc, 1L, 2Mj, laç, 1L, **DDC**, 1L, laç, PPM 1L, pmarc, (M até ao marc, pmarc, 1L) x 2. [121 ms na frente]

Vlt 3: M até ao marc, pmarc, 1L, 2M, 1L, 1M, 1L, 2M, 1L, pmarc, (M até ao marc, pmarc, p1c/FF) x 2.

Vlt 4: M até ao marc, pmarc, 1L, laç, PPM, **3Lj**, 2Mj, laç, 1L, pmarc, (M até ao marc, pmarc, 1L) x 2. [119 ms na frente]

Vlt 5: M até ao marc, pmarc, 1L, 2M, 1L, 2M, 1L, pmarc, (M até ao marc, pmarc, p1c/FF) x 2.

CORPO

Tricotar o corpo em ponto jersey com falsas costuras nas laterais:

Vlt 1: M até ao marc, pmarc, 1L, laç, PPM, 1L, 2Mj, laç, 1L, pmarc, (M até ao marc, pmarc, 1L) x 2.

Vlt 2: M até ao marc, pmarc, 1L, 2M, 1L, 2M, 1L, pmarc, (M até ao marc, pmarc, p1c/FF) x 2.

Vlt 3: M até ao marc, pmarc, 1L, 2Mj, laç, 1L, laç, PPM, 1L, pmarc, (M até ao marc, pmarc, 1L) x 2.

Vlt 4: M até ao marc, pmarc, 1L, 2M, 1L, 2M, 1L, pmarc, (M até ao marc, pmarc, p1c/FF) x 2.

Continuar a tricotar no padrão estabelecido, repetindo as vlts 1 a 4, até o corpo medir 24 cm desde a cava (ou 1 cm menos que o comprimento desejado).

Mudar para a agulha mais pequena e tricotar o cós em ponto mousse:

Vlt 1: L até ao final (retirar todos os marcadores auxiliares).

Vlt 2: M até ao final.

Repetir as vlts 1 e 2 mais 1 vez. Tricotar a vlt 1 mais 1 vez. Rematar todas as ms em meia.

MANGAS

Pelo LD, com a agulha maior e começando na cava: levantar e tricotar em meia 1 m sobre a m montada na cava, levantar e tricotar em meia 35 ms ao longo da orela desde a cava até ao ombro (levantar aprox. 3 ms a cada 4 carrs); levantar e tricotar em meia 35 ms ao longo da orela desde o ombro até à cava. Ficam 71 ms nas agulhas.

Unir para tricotar em circular e colocar o MIV. Tricotar 8 vlts em meia.

Tricotar as diminuições para o punho:

Vlt de diminuições: 1M, **PPM**, M até 3 ms antes do MIV, **2Mj**, 1M. [dim 2 ms]

Tricotar 11 vlts em meia.

Repetir a vlt de diminuições a cada 12 vlts, mais 5 vezes. [59 ms]

Continuar a tricotar em meia até a manga medir 42 cm de comprimento desde a cava (ou 1 cm menos que o comprimento desejado).

Mudar para a agulha mais pequena e tricotar o cós em ponto mousse:

Vlt 1: L até ao final.

Vlt 2: M até ao final.

Repetir as vlts 1 e 2 mais 1 vez. Tricotar a vlt 1 mais 1 vez. Rematar todas as ms em meia. Repetir para a outra manga.

ACABAMENTOS

Rematar todos os fios com a agulha de tapeçaria. Lavar cuidadosamente a peça com um detergente neutro. Bloquear a peça, ajustando-as às medidas finais.

ABREVIATURAS

- M** meia
L liga
cm centímetros
aprox aproximadamente
m/ms malha/malhas
rep repetir
carr/carrs carreira/carreiras
vlt/vlts volta/voltas
LD lado do direito
LA lado do avesso
marc marcador
cmarc colocar marcador
pmarc passar marcador
MIV marcador de início de volta
p1c/FF passar 1 m sem tricotar, como liga, e com o fio na frente do trabalho.
p3c/FF passar 3 ms sem tricotar, como liga, e com o fio na frente do trabalho.
2Mj 2 malhas tricotadas juntas em meia.
3Lj 3 malhas tricotadas juntas em liga.
PPM passar, passar, meia (passar 2 ms sem tricotar, como meia e 1 de cada vez; voltar a colocar as ms na agulha esquerda e tricotá-las juntas em meia torcida).
DDC diminuição dupla centrada (passar 2 malhas sem tricotar como se fosse tricotá-las juntas em meia, tricotar a malha seguinte em meia; com a agulha esquerda levantar as malhas passadas e deixar cair sobre a malha tricotada).
Laç laçada
A1E aumento de 1 malha com inclinação à esquerda (com a agulha esquerda levantar o travessão entre as malhas e colocar na agulha esquerda de trás para a frente; tricotar a laçada formada em meia torcida).
A1D aumento de 1 malha com inclinação à direita (com a agulha direita levantar o travessão entre as malhas e colocar na agulha esquerda da frente para trás; tricotar a laçada formada em meia).
Ponto Jersey tricotar as malhas das carreiras do lado do direito em meia, e as malhas das carreiras do lado do avesso em liga (em circular: meia em todas as malhas, em todas as voltas).

Carreiras encurtadas pelo método alemão:

- MD** malha dupla
- Nas carreiras do direito** tricotar em meia até ao momento de virar o trabalho, virar e passar a 1ª malha sem tricotar (como liga). Levar o fio por cima da agulha para a parte de trás do trabalho e puxar - este movimento distorce a primeira malha, transformando-a numa malha dupla (MD). Trazer o fio para a frente, pelo meio das agulhas e tricotar em liga.
- Nas carreiras do avesso** virar o trabalho e trazer o fio para a frente por entre as agulhas. Passar a 1ª malha sem tricotar (como liga), levar o fio por cima da agulha para a parte de trás do trabalho e puxar formando uma malha dupla (MD).
- Nas carreiras seguintes, as malhas duplas são sempre tricotadas como uma malha simples, tricotando as 2 perninhas da malha dupla juntas, em meia ou em liga.

Gostava muito de ver o progresso do seu trabalho e a sua peça terminada, partilhe fotos nas redes sociais utilizando:

#HIBISCO #FILIPACARNEIRO #ROSARIOS4ALFAMA #ROSARIOS4

APOIO

Onde encontrar este fio? Envie um email para:

geral@rosarios4.com

Rua das Grutas, 13
Apartado 123
2485-059 Mira de Aire
PORTUGAL
Tel. +351 244 447 300
info@rosarios4.com

www.rosarios4.com



Rosários 4®