

N.º 400

Rosários 4®

Colección Primavera/Verano

Colección Primavera/Verano

HIBISCO

TALLA: 1

DESIGN:

Filipa Carneiro
@filipa_nionoi



ALFAMA · 43



100% LINO



n.º 400

Colección Primavera/Verano

P. 2

HIBISCO

ALFAMA



100% LINO

LIGEIRO/LIGHT
LIGERO



50g
1.75 oz

125

METROS
METRES

137

YARDS

Rosários 4

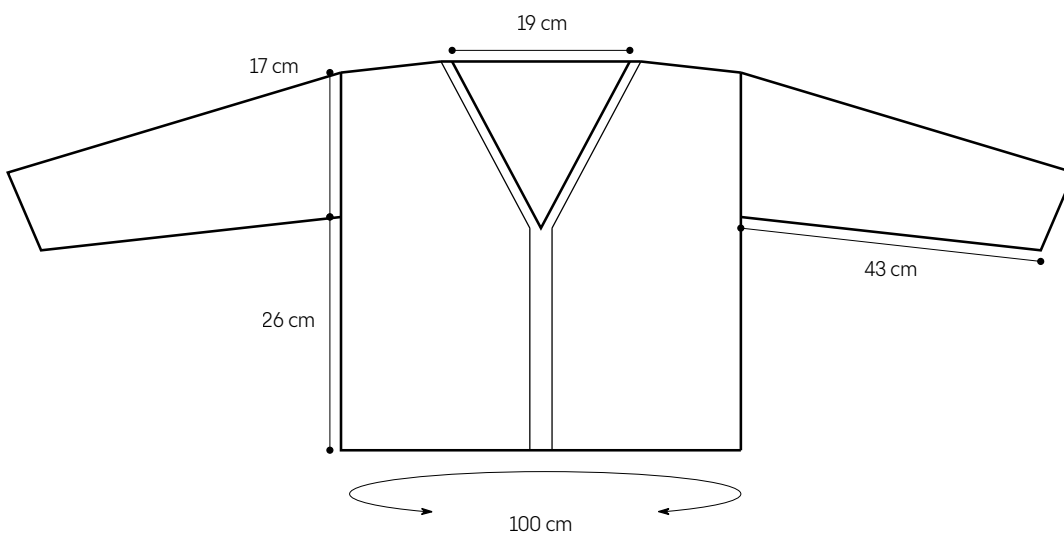

HILO

7 madejas de **ALFAMA** de **Rosários4**, color **43**.

TENSIÓN

24 pts y 30 filas – 10 x 10 cm en punto jersey con agujas de 3 mm, lavada y bloqueada (es importante lavar y bloquear tu muestra para obtener la tensión correcta).

AGUJAS

Agujas circulares de 2.5 e de 3 mm (si es necesario, cambia el número de la aguja para obtener la tensión correcta).

ACCESORIOS

Aguja lanera, marcadores de puntos, hilo de desecho.

TALLA

1.

MEDIDAS FINALES

100 cm contorno de pecho (ver medidas finales de la prenda en el esquema); estas medidas ya incluyen aprox. 22 cm de holgura positiva en el contorno de pecho.

Este jersey se teje de arriba abajo sin costuras. Empezamos tejiendo la espalda hasta la sisa y la dejamos en espera. A continuación, tejemos cada uno de los frentes a partir de puntos levantados en el hombro y formamos el escote con aumentos. En la sisa, unimos todas las piezas y tejemos el cuerpo en redondo. Las mangas se tejen desde arriba hacia abajo a partir de los puntos levantados alrededor de la sisa.



ESPALDA

Con el hilo de desecho y las agujas más grandes, montar 3 puntos. Unir el hilo Alfama y tejer los 3 puntos del derecho. Dar la vuelta a la labor y tejer en cordón (i-cord) de la siguiente manera: (3D, volver a poner los 3 puntos en la aguja izquierda) rep hasta completar 48 filas. Pasar los 3 pts de la aguja derecha a hilo de desecho y dejar en espera.

Cortar la hebra.

Con un montaje de lazada retorcida, montar 36 pts, levantar y tejer del derecho 46 pts a lo largo del cordón (levantar 1 pt en cada fila), con un montaje de lazada retorcida montar 36 pts más. Quedan 118 pts en las agujas.

Formar los hombros con vueltas cortas:

Fila 1 (LR): R hasta el final.

Fila 2 (LD): 90D, girar.

Fila 3: PD, 62R, girar.

Fila 4: PD, D hasta 4 pts después del PD, girar.

Fila 5: PD, R hasta 4 pts después del PD, girar.

Repetir las filas 4 y 5, 5 veces más.

Fila 16: PD, D hasta el final.

Fila 17: R hasta el final.

Tejer 48 filas en punto jersey. La sisa debe de medir aprox. 17 cm desde el hombro. Dejar todos los pts en espera mientras tejes los frentes.

FRENTE IZQUIERDO

Colocar los 3 pts en espera del i-cord de la espalda en la aguja más grande y tejer del derecho; por el LD, levantar y tejer del derecho 36 pts sobre los pts montados en la espalda (del lado del hombro izquierdo). Quedan 39 pts en las agujas. Formar el hombro con vueltas cortas:

Fila 1 (LR): R hasta 7 pts del final, pm, 1D, 2R, 1D, desl3-hDEL.

Fila 2 (LD): 3D, 1R, 2pjD, laz, 1R, dm, 1D, girar.

Fila 3: PD, R hasta el marc, dm, 1D, 2R, 1D, desl3-hDEL.

Fila 4: 3D, 1R, laz, Ddt, 1R, dm, D hasta 4 pts después del PD, girar.

Fila 5: PD, R hasta el marc, dm, 1D, 2R, 1D, desl3-hDEL.

Fila 6: 3D, 1R, 2pjD, laz, 1R, dm, D hasta 4 pts después del PD, girar.

Fila 7: PD, R hasta el marc, dm, 1D, 2R, 1D, desl3-hDEL.

Repetir las filas 4 a 7, 2 veces más.

Fila 16: 3D, 1R, laz, Ddt, 1R, dm, D hasta el final.

Fila 17: R hasta el marc, dm, 1D, 2R, 1D, desl3-hDEL.

Tejer los aumentos para el escote a cada 2 filas:

Fila 1 (LD): 3D, 1R, 2pjD, laz, 1R, dm, **A1der**, D hasta el final.

Fila 2 (LR): R hasta el marc, dm, 1D, 2R, 1D, desl3-hDEL.

Fila 3: 3D, 1R, laz, Ddt, 1R, dm, **A1der**, D hasta el final.

Fila 4: R hasta el marc, dm, 1D, 2R, 1D, desl3-hDEL.

Repetir las filas 1 a 4, 11 veces más. [63 pts]

FRENTE DERECHO

Por el LD y con la aguja más grande, levantar y tejer del derecho 36 pts sobre los pts montados en la espalda (del lado del hombro derecho, deshacer el montaje con el hilo de desecho y colocar en las agujas los 3 pts del i-cord de la espalda y tejer del derecho. Quedan 39 pts en las agujas. Formar el hombro con vueltas cortas:

Fila 1 (LR): desl3-hDEL, 1D, 2R, 1D, pm, R hasta el final.

Fila 2 (LD): D hasta el marc, dm, 1R, laz, Ddt, 1R, 3D.

Fila 3: desl3-hDEL, 1D, 2R, 1D, dm, 1R, girar.

Fila 4: PD, D hasta el marc, dm, 1R, 2pjD, laz, 1R, 3D.

Fila 5: desl3-hDEL, 1D, 2R, 1D, dm, R hasta 4 pts después del PD, girar.

Fila 6: PD, D hasta el marc, dm, 1R, laz, Ddt, 1R, 3D.

Fila 7: desl3-hDEL, 1D, 2R, 1D, dm, R hasta 4 pts después del PD, girar.

Repetir las filas 4 a 7, 2 veces más.

Fila 16: PD, D hasta el marc, dm, 1R, 2pjD, laz, 1R, 3D.

Fila 18: desl3-hDEL, 1D, 2R, 1D, dm, R hasta el final.

Tejer los aumentos para el escote a cada 2 filas:

Fila 1 (LD): D hasta el marc, **A1izq**, dm, 1R, laz, Ddt, 1R, 3D.

Fila 2 (LR): desl3-hDEL, 1D, 2R, 1D, dm, R hasta el final.

Fila 3: D hasta el marc, **A1izq**, dm, 1R, 2pjD, laz, 1R, 3D.

Fila 4: desl3-hDEL, 1D, 2R, 1D, dm, R hasta el final.

Repetir las filas 1 a 4, 11 veces más. [63 pts]

UNIR LOS FRENTES Y LA ESPALDA PARA TEJER EN CIRCULAR:

1. Tejer el frente derecho de la siguiente manera: D hasta el marc, dm, 1R, laz, Ddt, 1R, parar dejando los 3 pts de la orilla de i-cord en la aguja izquierda, sin tejer;
2. Con el LD hacia ti, retirar los 3 pts de la orilla de i-cord del frente izquierdo para una aguja auxiliar;
3. Colocar la aguja auxiliar en paralelo con la aguja izquierda donde están los pts de la orilla del frente derecho;
4. Tejer del derecho cada uno de los pts de la orilla de i-cord del frente derecho juntamente con el punto correspondiente de la orilla de i-cord del frente izquierdo, es decir: tejer 3 x 2pjD;
5. Colocar los restantes puntos en espera del frente izquierdo en la aguja izquierda y tejer como sigue: 1R, 2pjD, laz, 1R, dm, D hasta el final; [123 pts en el frente]
6. Colocar un marc, con un montaje de lazada retorcida montar 1 punto;
7. Colocar los 118 pts en espera de la espalda en la aguja izquierda y tejer del derecho;
8. Colocar un marc, con un montaje de lazada retorcida montar 1 punto. Unir para tejer en circular y colocar el MCV.

Tejer las disminuciones del escote de la siguiente manera:

Vlt 1: D hasta el marc, dm, 1R, 2D, 1R, 3D, 1R, 2D, 1R, dm, (D hasta el marc, dm, desl1-hDEL) x 2.

Vlt 2: D hasta el marc, dm, 1R, 2pjD, laz, 1R, **DDC**, 1R, laz, Ddt, 1R, dm, (D hasta el marc, dm, 1R) x 2. [121 pts en el frente]

Vlt 3: D hasta el marc, dm, 1R, 2D, 1R, 1D, 1R, 2D, 1R, dm, (D hasta el marc, dm, desl1-hDEL) x 2.

Vlt 4: D hasta el marc, dm, 1R, laz, Ddt, **3pjR**, 2pjD, laz, 1R, dm, (D hasta el marc, dm, 1R) x 2. [119 pts en el frente]

Vlt 5: D hasta el marc, dm, 1R, 2D, 1R, 2D, 1R, dm, (D hasta el marc, dm, desl1-hDEL) x 2.

CUERPO

Tejer el cuerpo en punto jersey con costuras falsas en los laterales:

Vlt 1: D hasta el marc, dm, 1R, laz, Ddt, 1R, 2pjD, laz, 1R, dm, (D hasta el marc, dm, 1R) x 2.

Vlt 2: D hasta el marc, dm, 1R, 2D, 1R, 2D, 1R, dm, (D hasta el marc, dm, desl1-hDEL) x 2.

Vlt 3: D hasta el marc, dm, 1R, 2pjD, laz, 1R, laz, Ddt, 1R, dm, (D hasta el marc, dm, 1R) x 2.

Vlt 4: D hasta el marc, dm, 1R, 2D, 1R, 2D, 1R, dm, (D hasta el marc, dm, desl1-hDEL) x 2.

Continuar tejiendo en el patrón establecido, repitiendo las vlts 1 a 4, hasta que el cuerpo mida 24 cm desde la sisa (o 1 cm menos que el largo deseado).

Cambiar para la aguja más pequeña y tejer en punto bobo:

Vlt 1: R hasta el final (retirar todos los marcadores).

Vlt 2: D hasta el final.

Repetir las vlts 1 y 2, 1 vez más. Tejer la vlt 1, 1 vez. Cerrar todos los pts del derecho.

MANGAS

Por el LD, con la aguja más grande y empezando en la sisa: levantar y tejer del derecho 1 pt sobre el pt montado en la sisa, levantar y tejer del derecho 35 pts a a lo largo del orillo desde la sisa hasta el hombro (levantar aprox. 3 pts a cada 4 filas); levantar y tejer del derecho 35 pts a lo largo del orillo desde el hombro hasta la sisa. Quedan 71 pts en la aguja. Unir para tejer en circular y poner el MCV. Tejer 8 vlts del derecho.

Teje las disminuciones para el puño:

Vlt de disminuciones: 1D, **Ddt**, D hasta 3 pts antes del MCV, **2pjD**, 1D. [dim 2 pts]

Tejer 11 vlts del derecho.

Repetir la vlt de disminuciones a cada 12 vlts, 5 veces más. [59 pts]

Continuar tejiendo del derecho hasta que la manga mida 42 cm desde la sisa (o 1 cm menos que el largo deseado).

Cambiar para la aguja más pequeña y tejer en punto bobo:

Vlt 1: R hasta el final.

Vlt 2: D hasta el final.

Repetir las vlts 1 y 2, 1 vez más. Tejer la vlt 1, 1 vez. Cerrar todos los pts del derecho. Repetir para la otra manga.

ACABADOS

Remata todos los cabos con una aguja lanera. Lava cuidadosamente con jabón suave. Bloquea la prenda a las medidas finales.

ABREVIATURAS

- D** derecho
R revés
cm centímetros
Rep repetir
aprox. aproximadamente
LD lado derecho
LR lado revés
pt/pts punto/puntos
vta/vtas vuelta/vueltas
marc marcador
pm poner el marcador
dm deslizar el marcador
MCV marcador de comienzo de vuelta
desl1-hDEL deslizar 1 punto sin tejer, como si fuese a tejerlo del revés, y con la hebra por delante.
desl3-hDEL deslizar 3 puntos sin tejer, como si fuese a tejerlos del revés, y con la hebra por delante.
2pjD tejer 2 puntos juntos del derecho.
3pjR tejer 3 puntos juntos del revés.
Ddt deslizar, deslizar, tejer (deslizar 1 punto sin tejer como si fuese a tejerlo del derecho, deslizar otro punto de la misma manera, devolverlos a la aguja izquierda y tejerlos juntos por la hebra de detrás).
DDC disminución doble centrada (deslizar 2 puntos sin tejer como si fueses a tejerlos juntos del derecho, tejer 1 punto del derecho, con la aguja izquierda levantar los puntos deslizados y dejarlos caer sobre el punto tejido).
Laz lazada
A1izq aumento de 1 punto hacia la izquierda (levantar la hebra entre los 2 puntos con la aguja izquierda de delante hacia detrás; tejer el punto levantado del derecho por la hebra de detrás).
A1der aumento de 1 punto hacia la derecha (levantar la hebra que hay entre el punto que acaba de tejer y el siguiente, insertando la aguja izquierda de detrás hacia delante; tejer el punto levantado del derecho).
Punto Jersey tejer del derecho todos los pts de las filas del LD y tejer del revés todos los pts de las filas del LR (en circular: tejer todos los pts del derecho, em todas las vueltas).

Vueltas cortas

(método alemán):

PD punto doble

En las vueltas del derecho tejer del derecho hasta el momento de girar la labor, girar y pasar el primer punto sin tejer y con el hilo por delante (como si fuese tejerlo del revés). Llevar el hilo por encima de la aguja hacia atrás y tirar firmemente - este movimiento aprieta el punto, formando el punto doble (PD). Traer el hilo para el delantero, por el medio de las agujas y tejer del revés.

En las vueltas del revés tejer del revés hasta el momento de girar la labor, girar y traer el hilo para delante, por entre las 2 agujas. Pasar el primer punto sin tejer (como si fuese tejerlo del revés), llevar el hilo por encima de la aguja hacia atrás y tirar firmemente formando el punto doble (PD).

En las vueltas siguientes los puntos dobles se tejen como puntos simples, tejiendo las 2 hebras juntas.

Nos encanta ver como quedan tus prendas, comparte las fotos en las redes sociales utilizando:

#HIBISCO #FILIPACARNEIRO #ROSARIOS4ALFAMA #ROSARIOS4

AYUDA

¿Dónde puedo encontrar este hilo? Envía un correo electrónico a:

geral@rosarios4.com

Rua das Grutas, 13
Apartado 123
2485-059 Mira de Aire
PORTUGAL
Tel. +351 244 447 300
info@rosarios4.com

www.rosarios4.com



Rosários 4®