

N.º 368

Rosários 4[®]

Colecção Primavera-Verão

Colecção Primavera-Verão



MARÉ

TAMANHO: 2

DESIGN:

Filipa Carneiro
@filipa_nionoi



MADRAGOA



100% SEDA



MARÉ

TAMANHO: 2

Rosários 4[®]

MADRAGOA



100% SEDA

SUPER FINO | SUPER FINE
MUY FINO



50g
(1,75 oz)

200

METROS

218

YARDS

FIO

3 novelos de **MADRAGOA** da Rosários 4, **cor 31** (100% seda; 50g/200m) - **cor A.**

2 novelos de **MADRAGOA** da Rosários 4, **cor 21** (100% seda; 50g/200m) - **cor B.**

2 novelos de **MADRAGOA** da Rosários 4, **cor 23** (100% seda; 50g/200m) - **cor C.**

AMOSTRA

22 ms e 34 carrs - 10x10 cm em ponto petit fours (gráfico A) com agulha de 2.5 mm, tricotada em idas-e-voltas (é importante lavar e secar a amostra pois a contagem de malhas pode alterar com a primeira lavagem).

AGULHAS

Agulha circular de 2.5 mm com cabo de 100 cm para o corpo e agulha circular de 3.5 mm com cabo de 60 cm para os ombros e as mangas (se necessário, ajuste o número da agulha para obter o valor da amostra).

ACESSÓRIOS

Marcadores de malhas, agulha de tapeçaria, lã de desperdício.

TAMANHO

2

MEDIDAS FINAIS

102 cm de contorno de peito (ver medidas finais da peça no esquema); estas medidas já incluem aprox. 14 cm de folga no peito.

Esta t-shirt é tricotada de cima para baixo, em redondo e sem costuras. Começamos por tricotar as ombreiras. Em seguida, levantamos malhas na orelha das ombreiras e montamos malhas para o decote nas costas e na frente. Tricotamos as costas até à cava e deixamos em espera. Em seguida, trabalhamos a frente da mesma forma. Na cava, unimos as frentes e as costas e tricotamos o corpo em circular, sem costuras. As mangas tricotam-se de cima para baixo a partir de malhas levantadas em redor da cava. A forma da manga é obtida trabalhando em carreiras encurtadas.

Dica: não é necessário cortar os fios entre as trocas de cores, pode usar as três cores simultaneamente. Ao tricotar em plano, simplesmente solte o fio de uma cor e pegue o fio da outra cor a cada duas carreiras (tricote uma carreira do lado do direito e uma carreira do lado do avesso com cada cor). Quando tricotar em circular, faça uma volta com uma cor, passe os fios das cores em espera sobre a cor com a qual está a tricotar e faça uma segunda volta com a mesma cor. Certifique-se de deixar os fios de espera soltos para que o tecido não fique repuxado.

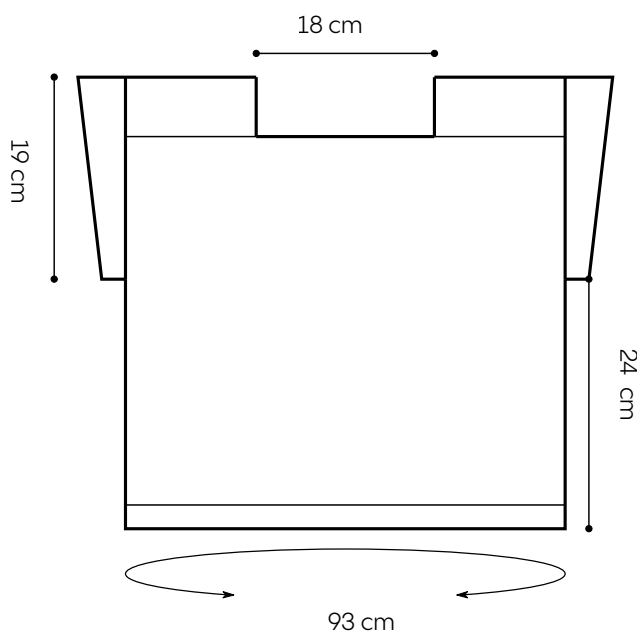

INSTRUÇÕES

OMBREIRAS

Com 2 fios da cor A juntos e as agulhas maiores, montar 25 ms com uma montagem dupla.

Tricotar em canelado 1x1:

Carr 1 (LA): 2L, (1M, 1L) rep até 1 m do final, 1L.

Carr 2 (LD): 2M, (1L, 1M) rep até 1 m do final, 1M.

Carr 3: 2L, (1M, 1L) rep até 1 m do final, 1L.

Repetir as carrs 2 e 3, mais 19 vezes, completando um total de 41 carrs. Deixar todas as ms em espera. Repetir para a outra ombreira.

COSTAS

Com 1 fio da cor A, a agulha mais pequena e pelo LD, levantar e tricotar em meia 35 ms ao longo da orela do ombro esquerdo, com uma montagem simples montar 42 ms para o decote, levantar e tricotar em meia 35 ms ao longo da orela do ombro direito. [112 ms para as costas]

Carr do LA: M até ao final.

Daqui para a frente, tricotar em riscas, trocando de cor a cada 2 carrs. Começar com a cor B, mudar para a cor C e depois para a cor A. Unir a cor B e mudando de cores como explicado, tricotar no ponto "Petit Fours" da seguinte maneira:

Carr 1 (LD): 1M, [gráfico A x 11], 1M.

Carr 2 (LA): 1L, [gráfico A x 11], 1L.

Continuar a tricotar no padrão estabelecido, trocando de cor a cada 2 carrs, até as costas medirem 15 cm desde a orela onde levantou as malhas. Deixar todas as ms em espera enquanto tricota a frente. Anote o número de carrs que tricotou desde o início e a última carr que tricotou no gráfico A.

FRENTE

Com 1 fio da cor A, a agulha mais pequena e pelo LD, levantar e tricotar em meia 35 ms ao longo da orela da ombreira direita, com uma montagem simples montar 42 ms para o decote, levantar e tricotar em meia 35 ms ao longo da orela da ombreira esquerda. [112 ms na frente]

Carr do LA: M até ao final.

Tricotar a frente como as costas, seguindo o mesmo padrão, mudando as cores conforme descrito e tendo o cuidado de tricotar o mesmo número de carreiras que fez nas costas.

CORPO

Unir a frente e as costas para tricotar o corpo em circular:

Vlt 1 (LD): 1M, [gráfico A x 11], 1M, colocar as 112 ms em espera nas costas na agulha da esquerda e tricotar da seguinte forma: 1M, [gráfico A x 11], colocar MIV, tricotar a última malha junta com a primeira malha da frente.

Vlt 2: 1M, [gráfico A x 11], **cmarc**, **2Mj**, [gráfico A x 11]. [111 ms na frente e nas costas; 222 ms no corpo]

Tricotar o corpo em circular e continuar a mudar de cores a cada 2 vlts:

Vlt 1: 1M, [gráfico A x 11], pmarc, 1M, [gráfico A x 11].

Vlt 2: p1c/FA, [gráfico A x 11], pmarc, p1c/FA, [gráfico A x 11].

Continuar a tricotar no padrão estabelecido, mudando de cor a cada 2 vlts, até o corpo medir 22 cm desde a cava (ou 3 cm a menos que o comprimento desejado).

Com 2 fios da cor A e as agulhas maiores tricotar o cós da seguinte forma:

Vlt 1: 1M, [(1L, 1M) x 2, 1L], **2Mj**] rep até 5 ms antes do marc, (1L, 1M) x 2, 1L, pmarc, 1M, [(**1L, 1M**) x 2, **1L**], 2Mj] rep até 5 ms antes do marc, (1L, 1M) x 2 (0, 1), 1L. [96 ms na frente e nas costas; 192 ms no corpo]

Vlt 2: (1M, 1L) rep até ao MIV.

Repetir a vlt 2, mais 7 vezes. Rematar todas as ms no padrão do canelado.

MANGAS

Com 2 fios da cor A juntos e as agulhas maiores, levantar e tricotar em meia 31, ms ao longo da orela desde a cava até à ombreira (levantar aprox. 1 m a cada 2 carrs, ajuste se necessário assegurando-se que levanta um número

ímpar de malhas), colocar as 25 ms em espera nas agulhas e tricotar no padrão do canelado da seguinte forma: 1L, (1M, 1L) rep até ao final; levantar e tricotar em meia 31 ms ao longo da orela desde a ombreira até à cava (da mesma forma que do outro lado). Ficam um total de 87 ms nas agulhas. Unir para tricotar em circular, colocar o MIV e tricotar em canelado 1x1:

Vlt 1: (1M, 1L) rep até 1 m antes do MIV, passar 1 m para a agulha da direita, retirar o MIV, colocar a m de volta na agulha esquerda, colocar o MIV e tricotar **2Mj**. [86 ms]

Vlt 2: (1M, 1L) rep até ao MIV.

Repetir a vlt 2, mais 2 vezes.

Para dar forma à manga, tricotar as carreiras encurtadas, pelo método japonês, da seguinte forma:

Carr 1 (LD): (1M, 1L) rep até 6 ms antes do MIV, virar o trabalho.

Carr 2 (LA): trazer o fio para a frente, colocar um alfinete no fio na frente do trabalho e p1c/FF, tricotar todas as ms como se apresentam até 7 ms antes do MIV, virar o trabalho.

Carr 3: colocar um alfinete no fio atrás do trabalho e p1c/FA, tricotar todas as ms como se apresentam até 8 ms antes da malha onde virou o trabalho, virar o trabalho.

Carr 4: trazer o fio para a frente, colocar um alfinete no fio na frente do trabalho e p1c/FF, tricotar todas as ms como se apresentam até 8 ms antes da malha onde virou o trabalho, virar o trabalho.

Repetir as carrs 3 e 4 mais 1 vez.

Carr 7: colocar um alfinete no fio atrás do trabalho e p1c/FA, [tricotar todas as ms como se apresentam até onde virou o trabalho, puxar o alfinete e colocar a laçada na agulha da mão esquerda sem torcer a laçada, retirar o alfinete, tricotar 2Mj [laçada + malha] x 3, tricotar todas as ms como se apresentam até ao MIV.

A partir daqui voltar a tricotar em circular:

Vlt 8: [tricotar todas as ms como se apresentam até 1 m antes de onde virou o trabalho, passar 1 m para a agulha direita, puxar o alfinete e colocar a laçada na agulha esquerda sem torcer a laçada, retirar o alfinete, voltar a colocar a malha que passou sem tricotar na agulha esquerda e tricotar Macv [malha + laçada] x 3, tricotar todas as ms como se apresentam até ao MIV.

Vlt 9: (1M, 1L) rep até ao MIV.

Rematar todas as ms no padrão do canelado. Repetir para a outra manga.

DECOTE

Com 2 fios da cor A juntos e as agulhas maiores, levantar e tricotar em meia 25 ms ao longo da montagem da ombreira esquerda, levantar e tricotar em meia 40 ms ao longo do decote da frente, levantar e tricotar em meia 25 ms ao longo da montagem da ombreira direita, levantar e tricotar em meia 40 ms ao longo do decote das costas. Rematar todas as ms em meia.

GRÁFICO A

Nota: quando tricotar este gráfico em circular ler todas as carrs pares como sendo carrs do LD.

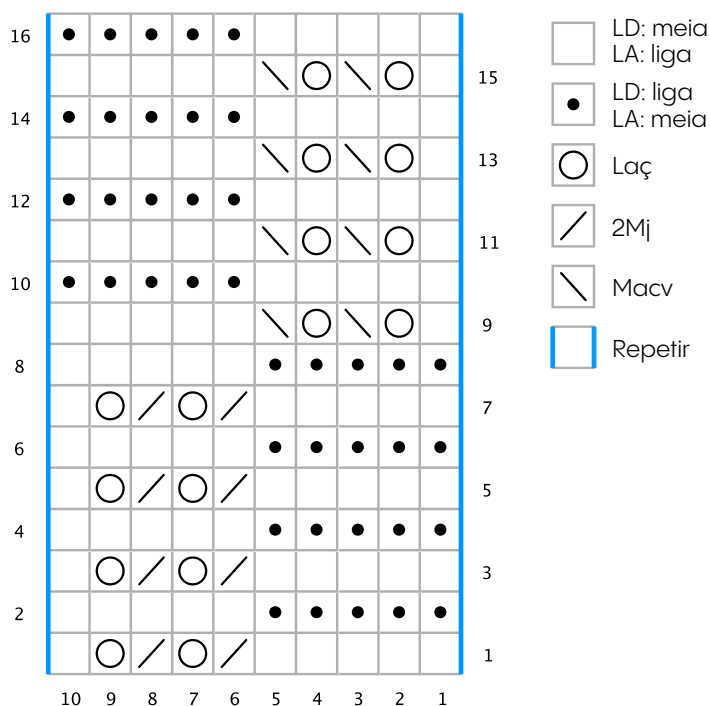

INSTRUÇÃO ESCRITA

Mudar de cor a cada 2 carrs ou vlts nesta ordem: cor B, cor C e cor A.

Tricotar em idas-e-voltas:

Carr 1 (LD): 5M, (2Mj, laç) × 2, 1M.

Carr 2 (LA): 5L, 5M.

Carrs 3 a 8: repetir carrs 1 e 2.

Carr 9: 1M, (laç, Macv) × 2, 5M.

Carr 10: 5M, 5L.

Carrs 11 a 16: repetir carrs 9 e 10.

Tricotar em circular:

Vlt 1: 5M, (2Mj, laç) × 2, 1M.

Vlt 2: 5L, 5M.

Vlts 3 - 8: repetir as vlts 1 e 2.

Vlt 9: 1M, (laç, Macv) × 2, 5M.

Vlt 10: 5M, 5L.

Vlts 11 - 16: repetir as vlts 9 e 10.

ACABAMENTOS

Rematar todos os fios com a agulha de tapeçaria. Lavar cuidadosamente a peça com um detergente neutro. Bloquear a peça, ajustando-as às medidas finais.

ABREVIATURAS

M meia.

L liga.

cm centímetros.

rep repetir.

aprox. aproximadamente.

LD lado do direito.

LA lado do avesso.

m/ms malha/malhas.

vlt/vlts volta/voltas.

carr/s carreira/carreiras.

marc marcador.

cmarc colocar marcador.

pmarc passar marcador.

MIV marcador de início de volta.

p1c/FF passar 1 m sem tricotar, como liga e com o fio na frente do trabalho.

p1c/FA passar 1 m sem tricotar, como liga e com o fio atrás do trabalho.

2Mj 2 malhas tricotadas juntas em meia.

Macv malha acavalada (passar 1 malha sem tricotar, como meia, tricotar 1 malha em meia, com a agulha esquerda levantar a malha passada e deixar cair sobre a malha tricotada).



VÍDEO TUTORIAIS DE APOIO

Macv (malha cavalada)

SUPOORTE

Se tem alguma dúvida neste esquema, envie um email para:

filipa@filipacarneiro.com

Gostava muito de ver o progresso do teu trabalho e a tua peça terminada; partilha fotos nas redes sociais utilizando:

#TSHIRTMARÉ #FILIPACARNEIRODESIGNS #ROSARIOS4MADRAGOA

Onde encontrar este fio? Envie um email para:

geral@rosarios4.com

KNIT FOR A HAPPIER WORLD
Rosários 4
KNIT FOR A HAPPIER WORLD

Rua das Grutas, 13
Apartado 123
2485-059 Mira de Aire
PORTUGAL
Tel. +351 244 447 300
info@rosarios4.com

www.rosarios4.com



40
ANOS

Rosários 4®