

N.º 368

Rosários 4<sup>®</sup>

Colección Primavera-Verano

Colección Primavera-Verano



MARÉ

TALLA: 2

DESIGN:

Filipa Carneiro  
@filipa\_nionoi



MADRAGOA



100% SEDA







Colección Primavera-Verano | n.º 368

P. 2

# MARÉ

TALLA: 2

Rosarios 4<sup>®</sup>

## MADRAGOA



100% SEDA

SUPER FINO | SUPER FINE  
MUY FINO



50g  
(1,75 oz)

200  
METROS  
METRES  
218  
YARDS



## HILO

3 ovillos de **MADRAGOA** de Rosários 4, **color 31** (100% seda; 50g/200m) - **color A**.

2 ovillos de **MADRAGOA** de Rosários4, **color 21** (100% seda; 50g/200m) - **color B**.

2 ovillos de **MADRAGOA** de Rosários4, **color 23** (100% seda; 50g/200m) - **color C**.

## TENSIÓN

22 pts y 34 filas - 10x10 cm en punto "petit fours" (gráfico A) con aguja de 2.5 mm, tejida en plano, lavada y bloqueada (es importante lavar y secar la muestra para obtener la tensión correcta).

## AGUJAS

Aguja circular de 2.5 mm con cable de 100 cm para el cuerpo y aguja circular de 3.5 mm con cabo de 60 cm para las ombreras y las mangas (si es necesario, cambie el numero de la aguja para obtener la tensión correcta).

## ACCESORIOS

Marcadores de puntos, aguja lanera, lana de descarte, marcadores tipo imperdibles.

## TALLA

2

## MEDIDAS FINALES

102 cm de contorno de pecho (ver medidas finales de la prenda en el esquema); estas medidas incluyen aprox. 14 cm de holgura positiva en el pecho.

Esta camiseta está tejida desde arriba hacia abajo en circular y sin costuras. Comenzamos tejiendo las hombreras. Luego levantamos puntos en los orillos de las hombreras y montamos puntos para el escote de la espalda y del delantero. Tejemos la espalda hasta la sisa y la dejamos en espera. Luego tejemos el delantero de la misma manera. En la sisa, unimos el delantero y la espalda y tejemos el cuerpo en circular, sin costuras. Las mangas se trabajan de arriba para abajo desde puntos levantados alrededor de la sisa. La forma de la manga se consigue trabajando en vueltas cortas.

**Consejo:** No es necesario cortar las hebras entre cambios de color, puedes usar los tres colores simultáneamente. Cuando tejes en plano, simplemente deja caer la hebra de un color y levanta el hilo del otro color a cada dos filas (teje una fila del lado derecho y una fila del revés con cada color). Al tejer en circular, teje una vuelta con un color, pasa los hilos de los colores en espera sobre el color con el que estás tejiendo y teje una segunda vuelta con el mismo color. Asegúrese de dejar las hebras sueltas para que no se vea fruncido.

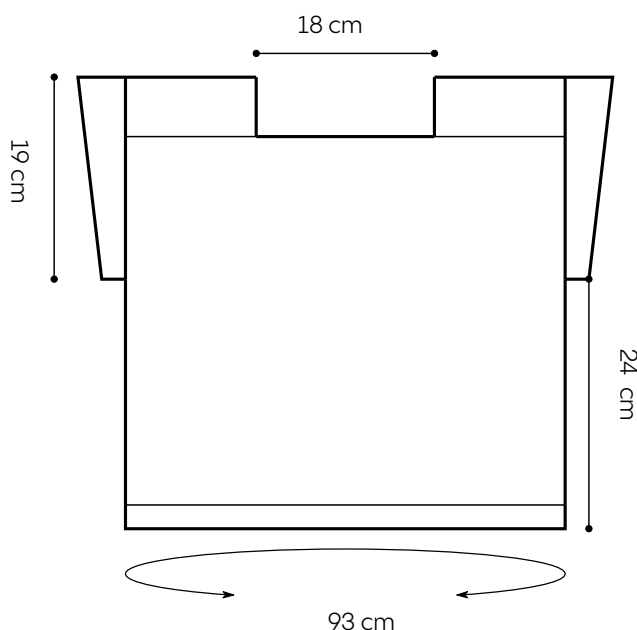

## INSTRUCCIONES

### HOMBRERAS

Con 2 hebras del color A juntos y las agujas más grandes, montar 25 pts con un montaje de hebra larga.

Tejer en elástico 1x1:

**Fila 1 (LR):** 2R, (1D, 1R) rep hasta 1 pt del final, 1R.

**Fila 2 (LD):** 2D, (1R, 1D) rep hasta 1 pt del final, 1D.

**Fila 3:** 2R, (1D, 1R) rep hasta 1 pt del final, 1R.

Repetir las filas 2 y 3, 19 veces más. Completando un total de 41 filas. Dejar todos los pts en espera. Repetir para la otra hombrera.

### ESPALDA

Con 1 hebra del color A, la aguja más pequeña y por el LD, levantar y tejer del derecho 35 pts a lo largo del orillo de la hombrera izquierda, con un montaje de lazada retorcida montar 42 pts para el escote, levantar y tejer del derecho 35 pts a lo largo del orillo de la hombrera derecha. [112 pts para la espalda]

Fila del LR: D hasta el final.

A partir de ahora, tejer a rayas, cambiando de color cada 2 filas. Empezar con el color B, cambiar al color C y luego al color A. Unir el color B y cambiando de color como se explica, tejer en el patrón "Petit Fours" de la siguiente manera:

**Fila 1 (LD):** 1D, [gráfico A x 11], 1D.

**Fila 2 (LR):** 1R, [gráfico A x 11], 1R.

Seguir tejiendo en el patrón establecido, cambiando de color a cada 2 filas, hasta que la pieza de la espalda mida 15 cm desde el orillo de la hombrera. Dejar todos los pts en espera mientras teje el delantero. Anote el número de filas que tejió desde el principio y la última fila que tejió en el gráfico A.

### DELANTERO

Con 1 hebra de color A, la aguja más pequeña y por el LD, levantar y tejer del derecho 35 pts a lo largo del orillo de la hombrera derecha, con un montaje de lazada retorcida montar 42 sts para el escote, levantar y tejer del derecho 35 pts a lo largo del orillo de la hombrera izquierda. [112 pts na frente]

**Fila del LR:** D hasta el final.

Tejer el delantero como la espalda, siguiendo el mismo patrón, cambiando de color como se describe y teniendo cuidado de tejer el mismo número de filas que en la espalda.

### CUERPO

Unir el delantero y la espalda para tejer el cuerpo en circular:

**Vlt 1 (LD):** 1D, [gráfico A x 11], 1D, poner los 112 pts en espera en la espalda en la aguja izquierda y tejer de la siguiente manera: 1D, [gráfico A x 11], poner el MCV, tejer el último punto junto con el primero punto del delantero.

**Vlt 2:** 1D, [gráfico A x 11], pm, 2p[D], [gráfico A x 11]. [111 pts en el delantero y en la espalda; 222 pts en el cuerpo]

Tejer el cuerpo en circular y seguir cambiando de colores a cada 2 vlts:

**Vlt 1:** 1D, [gráfico A x 11], dm, 1D, [gráfico A x 11].

**Vlt 2:** desl1-hTRAS, [gráfico A x 11], dm, desl1-hTRAS, [gráfico A x 11].

Seguir tejiendo en el patrón establecido, cambiando de color a cada 2 vlts, hasta que el cuerpo mida 22 cm desde la sisa (o 3 cm menos que el largo deseado).

Con 2 hebras del color A y las agujas más grandes tejer el elástico de la siguiente manera:

**Vlt 1:** 1D, [(1R, 1D) x 2, 1R], 2p[D] rep hasta 5 pts antes del marc, (1R, 1D) x 2, 1R, dm, 1D, [(1R, 1D) x 2, 1R], 2p[D] rep hasta 5 pts antes del marc, (1R, 1D) x 2, 1R. [96 pts en el delantero y en la espalda; 192 pts en el cuerpo]

**Vlt 2:** (1D, 1R) rep hasta el MCV.

Repetir la vlt 2, 7 veces más. Cerrar todos los pts en el patrón del elástico.

### MANGAS

Con 2 hebras del color A juntos y las agujas más grandes, levantar y tejer del derecho 31 pts a lo largo del orillo desde la sisa hasta la hombrera (levantar aprox. 1 pt a cada 2 filas, ajustar si es necesario asegurándose de levantar un número impar de puntos), poner los 25 pts en espera en las agujas agulhas y tejer de la siguiente manera: 1R, (1D,



## INSTRUCCION ESCRITA

Cambiar de color a cada 2 filas o vlts en este orden: color B, color C e color A.

Tejer en plano:

**Fila 1 (LD):** 5D, (2pjD, laz) × 2, 1D.

**Fila 2 (LR):** 5R, 5D.

**Filas 3 a 8:** repetir filas 1 y 2.

**Fila 9:** 1D, (laz, Ddt) × 2, 5D.

**Fila 10:** 5D, 5R.

**Filas 11 a 16:** repetir filas 9 y 10.

Tejer en circular:

**Vlt 1:** 5D, (2pjD, laz) × 2, 1D.

**Vlt 2:** 5R, 5D.

**Vlts 3 a 8:** repetir as vlts 1 y 2.

**Vlt 9:** 1D, (laz, Ddt) × 2, 5D.

**Vlt 10:** 5D, 5R.

**Vlts 11 a 16:** repetir as vlts 9 y 10.

## ACABADOS

Rematar todas las hebras con aguja lanera. Lavar la pieza cuidadosamente con un jabón neutro. Dejar secar en la horizontal.



## ABREVIATURAS

**D** derecho

**R** revés

**cm** centímetros

**rep** repetir

**aprox** aproximadamente

**LD** lado del derecho

**LR** lado del revés

**pt/pts** punto/puntos

**vlt/vlts** vuelta/vueltas

**marc** marcador

**pm** poner el marcador

**dm** deslizar el marcador

**MCV** marcador de comienzo de vuelta

**Desl1-hDEL** deslizar 1 punto sin tejer, como si fuese a tejerlo del revés, y con la hebra por delante.

**Desl1-hTRAS** deslizar 1 punto sin tejer, como si fuese a tejerlo del revés, y con la hebra por detrás.

**2pjD** tejer 2 puntos juntos del derecho.

**Ddt** deslizar, deslizar, tejer (deslizar 1 punto sin tejer como si fuese a tejerlo del derecho, deslizar otro punto de la misma manera, devolverlos a la aguja izquierda y tejerlos juntos por la hebra de detrás).



### VIDEO TUTORIAIS DE APOIO

Ddt (deslizar, deslizar, tejer)

### SOPORTE

**Si tienes alguna duda con este patrón envía un correo electrónico a:**

[filipa@filipacarneiro.com](mailto:filipa@filipacarneiro.com)

**Nos encanta ver como quedan tus prendas, comparte las fotos en las redes sociales utilizando:**

#CAMISETAMARÉ #FILIPACARNEIRODESIGNS #ROSARIOS4MADRAGOA

### AYUDA

**¿Dónde puedo encontrar este hilo? Envía un correo electrónico a:**

[geral@rosarios4.com](mailto:geral@rosarios4.com)

KNIT FOR A HAPPIER WORLD  
Rosários 4  
KNIT FOR A HAPPIER WORLD



Rua das Grutas, 13  
Apartado 123  
2485-059 Mira de Aire  
PORTUGAL  
Tel. +351 244 447 300  
info@rosarios4.com

[www.rosarios4.com](http://www.rosarios4.com)



40  
ANOS

*Rosários 4*®