

Rosários 4[®]

314

Outono . Inverno
Primavera . Verão

Seda



DESIGN
FILIPA CARNEIRO
filipa_nionoi

MADRAGOA



100%
Seda
Natural



100% Fibras
Naturais

CAMWOOL



Lã Extra Fina
80%



20% Lã
de Camelo



100% Fibras
Naturais

Seda

314

Outono . Inverno
Primavera . Verão

Camisola de Verão - Seda

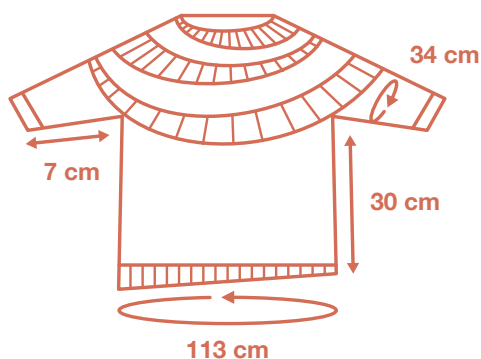

Camisola de Inverno - Abraço

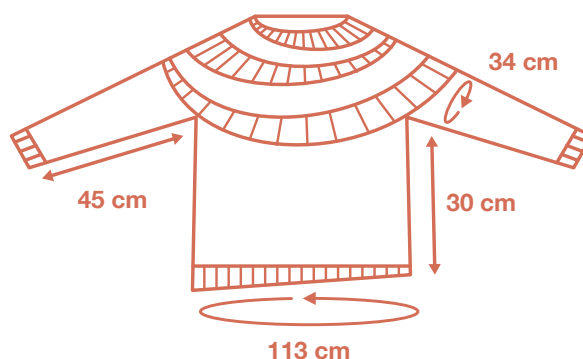

FIO DE VERÃO

4 (4, 5, 5, 6, 6) novelos de **MADRAGOA** da Rosários 4, cor 01 (50g/200m) – cor A;

1 novelo de **MADRAGOA** da Rosários 4, cor 25 (50g/200m) – cor B;

1 novelo de **MADRAGOA** da Rosários 4, cor 21 (50g/200m) – cor C;

1 novelo de **MADRAGOA** da Rosários 4, cor 23 (50g/200m) – cor D.

FIO DE INVERNO

7 (7, 8, 8, 9, 9) novelos de **CAMWOOL** da Rosários 4, cor 03 (50g/200m) – cor A;

1 novelo de **CAMWOOL** da Rosários 4, cor 17 (50g/200m) – cor B;

1 novelo de **CAMWOOL** da Rosários 4, cor 15 (50g/200m) – cor C;

1 novelo de **CAMWOOL** da Rosários 4, cor 37 (50g/200m) – cor D.

AMOSTRA

23 ms e 34 carrs - 10x10 cm em ponto mousse com agulha de 3 mm, lavada e blocada (é importante lavar e secar a amostra pois a contagem de malhas pode alterar com a primeira lavagem).

AGULHAS

Agulhas circulares de 3,0 mm (se necessário, ajuste o número da agulha para obter o valor da amostra).

ACESSÓRIOS

Marcadores, agulha de tapeçaria, lã de desperdício, agulha auxiliar de torcidos.

TAMANHOS

L.

MEDIDAS

113 cm de contorno de peito (ver medidas finais da peça no esquema); – estas medidas já incluem aproximadamente 6 cm de folga no peito.

INSTRUÇÕES

MEIO PONTO BRIOCHE

Para um número ímpar de malhas:

Carr 1 (LD): [1L, p1c/laç] rep até 1 m do final, 1L.

Carr 2 (LA): 1M, [BrL, 1M] rep até ao final.

Repetir as carrs 1 e 2.

Para um número par de malhas:

Carr 1 (LD): [1L, p1c/laç] rep até ao final.

Carr 2 (LA): [BrL, 1M] rep até ao final.

Repetir as carrs 1 e 2.

NOTAS:

- sempre que vai tricotar o meio ponto brioche, mantenha o padrão do canelado 1x1 de base. Ou seja, tricote as malhas de liga em liga e passe com laçadas as malhas de meia;

- tenha o cuidado de tricotar todas as MD como malhas simples (ver explicação do método de carreiras encurtadas utilizado na última página);

- quando estiver a tricotar o meio ponto brioche se corresponder tricotar “p1c/laç” na MD não o faça, tricote a MD em meia;

- quando estiver a tricotar o meio ponto brioche se corresponder tricotar “p1c/laç” na malha seguinte à MD não o faça, tricote a malha em meia.

GOLA

Com a cor B, montar 140 ms. Unir para tricotar em circular, tendo o cuidado de não torcer as malhas e colocar o MIV.

Vlt preparação (LD): tricotar 35 ms em canelado 1x1 (começar com 1M), **cmarc A**, tricotar 70 ms em canelado 1x1, **cmarc B**, tricotar em canelado 1x1 até ao MIV.

Formar a gola com carrs encurtadas:

Carr 1 (LD): tricotar 3 ms em canelado 1x1, virar.

Carr 2 (LA): MD, tricotar em canelado 1x1 até 5 ms depois do marcB, virar.

Carr 3 (LD): MD, tricotar em Meio Ponto Brioche até 2 ms depois da MD, virar.

Carr 4 (LA): MD, tricotar em Meio Ponto Brioche até 4 ms depois da MD, virar.

Repetir as carrs 3 - 4, mais 8 vezes.

Carr seguinte (LD): MD, tricotar em Meio Ponto Brioche até ao MIV.

Retomar o trabalho em circular: tricotar em canelado 1x1 até à MD, tricotar em liga até à MD, tricotar em canelado 1x1 até ao MIV.

Mudar para a cor A e tricotar 1 vlt completa em meia.

Formar o decote com carrs encurtadas:

Carr 1 (LD): L até ao marcA, virar.

Carr 2 (LA): MD, L até ao MIV, pMIV, M até ao marcB, virar.

Carr 3 (LD): MD, M até ao MIV, pMIV, L até 4 ms depois da MD, virar.

Carr 4 (LA): MD, L até ao MIV, pMIV, M até 4 ms depois da MD, virar.

Repetir as carrs 3 - 4, mais 3 vezes.

Carr seguinte (LD): MD, M até ao MIV.

Retomar o trabalho em circular e tricotar o encaixe em ponto mousse: L até ao final, retirando os marc A e B.

1.ª Vlt de aumentos: [4M, Mft] rep até ao final. [168 ms]

Vlt 3: L até ao final.



40 ANOS

Rua das Grutas, 13 - Apartado 123 2485-069 Mira de Aire - Portugal
Tel. +351 244 447 300 Fax +351 244 447 309
info@rosarios4.com www.rosarios4.com

Continuar a tricotar o encaixe em ponto mousse:

Vlt 4: M até ao final.

Vlt 5: L até ao final.

Repetir as vlts 4 e 5, mais 6 vezes. Ou seja, tricotando um total de 14 vlts em ponto mousse.

2.ª Vlt de aumentos: [2M, **Mft**] rep até ao final. [224 ms]

Vlt seguinte: 56 L, **cmarcA**, 112 L, **cmarcB**, L até ao final.

Mudar para a **cor C** e tricotar 1 vlt completa em meia.

Tricotar em carrs encurtadas:

Carr 1 (LD): tricotar em canelado 1x1 até 47 ms depois do **marcA**, virar.

Carr 2 (LA): MD, tricotar em canelado 1x1 até 47 ms depois do **marcA**, virar.

Carr 3 (LD): MD, tricotar em Meio Ponto Brioche até 6 ms depois da MD, virar.

Carr 4 (LA): MD, tricotar em Meio Ponto Brioche até 6 ms depois da MD, virar.

Repetir as carrs 3 - 4, mais 8 vezes.

Carr seguinte (LD): MD, tricotar em Meio Ponto Brioche até ao MIV.

Retomar o trabalho em circular e retirar os marcadores A e B: tricotar em canelado 1x1 até à MD, tricotar em liga até à MD, tricotar em canelado 1x1 até ao MIV.

Mudar para a **cor A** e continuar a tricotar o encaixe em ponto mousse:

3.ª Vlt de aumentos: [3M, **Mft**] rep até ao final. [280 ms]

Vlt 1: L até ao final.

Vlt 2: M até ao final.

Vlt 3: L até ao final.

Repetir as vlts 2 e 3, mais 6 vezes. Ou seja, tricotando um total de 14 vlts em ponto mousse.

4.ª Vlt de aumentos: [4M, **Mft**] rep até ao final. [336 ms]

Vlt seguinte: 84 L, **cmarcA**, 168 L, **cmarcB**, L até ao final.

Mudar para a **cor D** e tricotar 1 vlt completa em meia.

Tricotar em carrs encurtadas:

Carr 1 (LD): tricotar em canelado 1x1 até 81 ms depois do **marcB**, virar.

Carr 2 (LA): MD, tricotar em canelado 1x1 até 81 ms depois do **marcB**, virar.

Carr 3 (LD): MD, tricotar em Meio Ponto Brioche até 8 ms depois da MD, virar.

Carr 4 (LA): MD, tricotar em Meio Ponto Brioche até 8 ms depois da MD, virar.

Repetir as carrs 3 - 4, mais 8 vezes.

Carr seguinte (LD): MD, tricotar em Meio Ponto Brioche até ao MIV.

Retomar o trabalho em circular e retirar os marcadores A e B: tricotar em canelado 1x1 até à MD, tricotar em liga até à MD, tricotar em canelado 1x1 até ao MIV.

Mudar para a **cor A** e continuar a tricotar o encaixe em ponto mousse:

Vlt 1: M até ao final.

Vlt 2: L até ao final.

Repetir as vlts 2 e 3, mais 3 vezes. Ou seja, tricotando um total de 8 vlts em ponto mousse. O encaixe deve medir aprox. 24 cm de altura na frente.

SEPARAR AS MANGAS

55 M, retirar as 58 ms seguintes para uma lâ de desperdício e deixar em espera para a manga, utilizando a montagem simples **montar 20 ms**, 110 M, retirar as 58 ms seguintes para uma lâ de desperdício e deixar em espera, utilizando a montagem simples **montar 20 ms**, M até ao final. [260 ms no corpo]

CORPO

Vlt 1: L até ao final.

Vlt 2: M até ao final.

Continuar a tricotar em ponto mousse, repetindo as vlts 1 a 2, até o corpo medir 30 cm desde a cava.

Vlt preparação: 65 L, **cmarcA**, 130 L, **cmarcB**, L até ao final.

Tricotar o cós em carrs encurtadas:

Carr 1 (LD): tricotar em canelado 1x1 até 64 ms depois do **marcA**, virar.

Carr 2 (LA): MD, tricotar em canelado 1x1 até 64 ms depois do **marcA**, virar.

Carr 3 (LD): MD, tricotar em Meio Ponto Brioche até 6 ms depois da MD, virar.

Carr 4 (LA): MD, tricotar em Meio Ponto Brioche até 6 ms depois da MD, virar.

Repetir as carrs 3 - 4, mais 8 vezes.

Carr seguinte (LD): MD, tricotar em Meio Ponto Brioche até ao MIV.

Retomar o trabalho em circular e retirar os marcadores A e B: tricotar em canelado 1x1 até ao MIV.

Rematar todas as ms no padrão do canelado.

MANGAS

Com a **cor A**, pelo LD, e começando no centro das malhas montadas na cava, levantar e tricotar em Meia 10 ms sobre cada 1 das ms montadas na cava; em seguida, colocar na agulha e tricotar em Meia as 58 ms em espera para a manga; por fim, levantar e tricotar em Meia 10 ms sobre as malhas montadas na cava - ficam 78 ms para a manga.

Manga curta

Unir para trabalhar em circular, colocar o MIV e tricotar a manga em ponto mousse:

Vlt 1: M até ao final.

Vlt 2: L até ao final.

Repetir as vlts 1 e 2, até a manga medir 5 cm de comprimento desde a cava.

Tricotar o cós em meio ponto brioche:

Vlt 1: [1L, p1c/laç] rep até ao final.

Vlt 2: [1L, BrM] rep até ao final.

Repetir as vlts 1 e 2, mais 2 vezes. Rematar todas as ms no padrão do canelado.



PURE NEW WOOL



ISO 9001

40
ANOS

Manga comprida

Unir para trabalhar em circular, colocar o MIV e tricotar a manga em ponto mousse:

Vlt 1: M até ao final.

Vlt 2: L até ao final.

Repetir as vlt 1 e 2, até a manga medir 5 cm de comprimento desde a cava.

Tricotar as diminuições:

Vlt diminuições: 1M, 2Mj, M até 3 ms do final, **2Mj**, 1M.

Tricotar 9 vlt 1 em ponto mousse.

Repetir a vlt de diminuições a cada 10 vlt 1, mais 8 vezes. [60 ms]

Continuar a tricotar em ponto mousse até a manga medir 43 cm de comprimento desde a cava (ou 2 cm menos que comprimento desejado). Tricotar o cós em meio ponto brioche:

Vlt 1: [1L, p1c/laç] rep até ao final.

Vlt 2: [1L, BrM] rep até ao final.

Repetir as vlt 1 e 2, mais 2 vezes. Rematar todas as ms no padrão do canelado. Repetir para a outra manga.

ABREVIATURAS

M: meia

L: liga

cm: centímetros

rep: repetir

aprox.: aproximadamente

LD: lado do direito

LA: lado do avesso

m/ms: malha/malhas

Vlt/vlts: volta/voltas

Carr/s: carreira/carreiras

marc: marcador

cmarc: colocar marcador

pmarc: passar marcador

MIV: marcador de início de volta

2Mj: 2 malhas tricotadas juntas em meia

Mft: meia à frente e atrás (*tricotar a malha em meia e, sem retirar a malha da agulha esquerda, tricotar a mesma malha novamente em meia torcida*)

P1c/laç: passar 1 malha sem tricotar e formando uma laçada (*as laçadas formadas não entram na contagem de malhas; a malha juntamente com a laçada conta como uma única malha*). A seguir a uma M ou brM: trazer o fio para a frente, passar 1 malha como liga, levar o fio para trás por cima da agulha formando uma laçada por cima da malha. A seguir a uma L ou brL: passar 1 malha como liga, levar o fio por cima da agulha e para baixo por entre as agulhas, formando uma laçada por cima da malha.

BrL: Liga em brioche (*tricote em liga a malha e a respetiva laçada juntas*)

BrM: Meia em brioche (*tricote em meia a malha e a especulativa laçada juntas*)

Ponto mousse: meia em todas as carreiras (*em circular: 1 volta em meia e 1 volta em liga*)

Carreiras encurtadas (método alemão):

MD: malha dupla (*ver explicação do método de carreiras encurtadas abaixo*)

Nas carreiras do lado do direito: tricotar em meia até ao momento de virar o trabalho, virar e passar a 1ª malha sem tricotar (como liga). Levar o fio por cima da agulha para a parte de trás do trabalho e puxar - este movimento distorce a primeira malha, transformando-a numa malha dupla (MD). Trazer o fio para a frente, pelo meio das agulhas e tricotar em liga.

Nas carreiras do avesso: virar o trabalho e trazer o fio para a frente por entre as agulhas. Passar a 1ª malha sem tricotar (como liga), levar o fio por cima da agulha para a parte de trás do trabalho e puxar formando uma malha dupla (MD).

Nas carreiras seguintes, as malhas duplas são sempre tricotadas como uma malha simples, tricotando as 2 perninhas da malha dupla juntas, em meia ou em liga.

**VÍDEOS DE APOIO**

2Mj

Mft e Lt

Carrs encurtadas (método alemão)

Meio ponto brioche

Rematar no padrão do canelado



MADRAGOA Cor 23
(100% seda)



CAMWOOL Cor 15
(80% lâ extra fina; 20% camelo)