

Rosários 4[®]

295

Primavera . Verano

Top Atlântico



ATLÂNTICO



80% Algodão
Orgânico

80% Organic
Cotton

20%
Lioceel

20%
Lyoceel

SeaCell™LT



100%
Biodegradável

100%
Biodegradable

DESIGN
FILIPA CARNEIRO

filipa_nionoi

295

Primavera . Verano

Top Atlântico

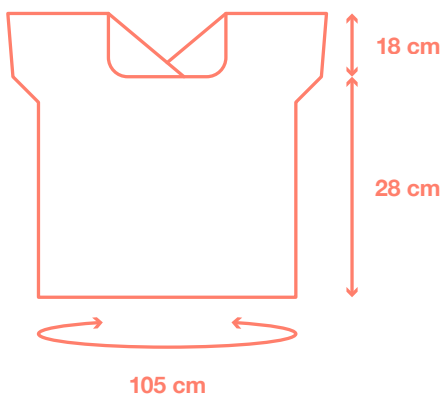

HILO

2 ovillos de **ATLÂNTICO** de Rosários 4, color 11 - **color A**.
2 ovillos de **ATLÂNTICO** de Rosários 4, color 13 - **color B**.
1 ovillo de **ATLÂNTICO** de Rosários 4, color 27 - **color C**.

TENSIÓN

19 pts y 27 filas - 10 x 10 cm en ponto jersey con aguja de 4,5 mm, lavada y bloqueada (*es importante lavar y secar la muestra para obtener la tensión correcta*).

AGUJAS

Agujas circulares de 4,5 mm con cable de 80 cm y con cable de 120 cm (*si es necesario, cambie el número de la aguja para obtener la tensión correcta*).

ACCESORIOS

Aguja lanera, lana de descarte.

TALLA

M.

MEDIDAS FINALES

105 cm de contorno de pecho (*ver medidas finales de la pieza en el esquema*); estas medidas incluyen aprox. 8 cm de holgura positiva.

INSTRUCCIONES

Comenzamos a tejer este top por la pieza delantera, de abajo hacia arriba. A la altura de la sisa tejemos los orillos en cordón (*i-cord*) y a la altura del escote rematamos los puntos centrales. A partir de aquí, tejemos los frentes por separado, hasta los hombros. Formamos el hombro con hileras cortas, cambiamos de color y seguimos tejiendo la pieza de la espalda, desde arriba hacia abajo. Al final, levantamos puntos y tejemos una banda alrededor de la espalda y el escote, formando también las tiras para anudar en una sola pieza.

FRENTE

Con el color A y las agujas con cabo de 80 cm, montar 100 pts. Tejer en punto de olas caladas:

Fila 1 (LR): D hasta el final.

Fila 2 (LD): D hasta el final.

Fila 3: R hasta el final.

Fila 4: 2D, [2p]D x 2, (laz, 1D) x 4, DDT x 2] x 8, 2D.

Fila 5: D hasta el final.

Repetir las filas 2 a 5, 1 vez más.

Seguir tejiendo el cuerpo en punto jersey:

Fila 10 (LD): D hasta el final.

Fila 11 (LR): R hasta el final.

Repetir las filas 10 y 11, 28 veces más. Tejiendo un total de 58 filas.

Tejer los aumentos para la sisa:

Fila 1 (LD): 2D, **A1izq**, D hasta 2 pts del final, **A1der**, 2D. [102 pts]

Fila 2 (LR): R hasta el final.

Repetir las filas 1 y 2, 2 veces más. La pieza debe de medir aprox. 26 cm de alto. [106 pts]

Tejer en ponto jersey con los orillos en cordón (*i-cord*):

Fila 1 (LD): D hasta el final.

Fila 2 (LR): desl3-hDEL, R hasta 3 pts del final, desl3-hDEL.

Repetir las filas 1 y 2, 7 veces más. Tejiendo un total de 16 filas.

Cerrar los puntos para el escote:

Fila 1 (LD): 40D, **cerrar 26 pts**, 40D. No cortes el hilo y sigue tejiendo el frente derecho. Retira los puntos del frente izquierdo para un hilo de descarte y deja en espera.

FRENTE DERECHO

Fila 1 (LR): desl3-hDEL, R hasta el final.

Tejer las disminuciones para el escote:

Fila 2 (LD): 2D, **DDT**, D hasta el final.

Fila 3 (LR): desl3-hDEL, R hasta el final.

Repetir las filas 2 y 3, 2 vez más. [37 pts]

Tejer en punto jersey con orillos en cordón (*i-cord*):

Fila 1 (LD): D hasta el final.

Fila 2 (LR): desl3-hDEL, **R hasta el final**.

Repetir las filas 1 y 2, 11 veces más. Tejiendo un total de 24 filas y la sisa debe medir aprox. 17 cm de alto (mide a lo largo del orillo en *i-cord*).

Formar el hombro con vueltas cortas:

Fila 1 (LD): D hasta 5 pts del final, girar la labor.

Fila 2 (LR): PD, R hasta el final.

Fila 3: D hasta 5 pts antes del PD, girar la labor.

Fila 4: PD, R hasta el final.

Repetir las filas 3 y 4, 2 veces más.

Fila 9: D hasta el final, (teniendo cuidado para tejer los puntos dobles como puntos simples, tejiendo las 2 hebras juntas).

Fila 10: Desl3-hDEL, D hasta el final

Cambia para el **color B** y teje la espalda derecha.



PURE NEW WOOL



ISO 9001

40 ANOS

Rua das Grúas, 13 - Apartado 123 - 2485-069 Mira de Aire - Portugal
Tel. +351 244 447 300 Fax +351 244 447 309
info@rosarios4.com www.rosarios4.com

ESPALDA DERECHA**Fila 1 (LD), color B:** D hasta el final.**Fila 2 (LR):** Desl3-hDEL, D hasta el final.

Formar el hombro con vueltas cortas:

Fila 3 (LD): 14 D, girar la labor.**Fila 4 (LR):** PD, R hasta el final.**Fila 5:** D hasta 6 pts después del PD, girar la labor.**Fila 6:** PD, R hasta el final.

Repetir las filas 5 y 6, 2 veces más.

Fila 11: D hasta el final, (teniendo cuidado para tejer los puntos dobles como puntos simples, tejiendo las 2 hebras juntas).**Fila 12:** Desl3-hDEL, R hasta el final.Tejer en punto jersey con orillos en *i-cord*:**Fila 1 (LD):** D hasta el final.**Fila 2 (LR):** desl3-hDEL, R hasta el final.

Repetir as Filas 1 e 2, más 22 veces más. Tejiendo un total de 46 filas.

Tejer los aumentos para el escote y las disminuciones de la sisa:

Fila 1 (LD): 2D, **A1izq**, D hasta 4 pts del final, **2pjD**, 2D.**Fila 2 (LR):** R hasta el final.

Repetir las filas 1 y 2, 2 veces más. [37 pts]

Tejer los aumentos para o escote:

Fila 1 (LD): 2M, **A1IZQ**, D hasta el final.**Fila 2 (LR):** R hasta el final.

Repetir las filas 1 y 2, 23 veces más. [60 pts]

Tejer los aumentos en todas las filas:

Fila 1 (LD): 2D, **A1izq**, D hasta el final.**Fila 2 (LR):** R hasta 2 pts del final, **A1izq**, 2R.

Repetir las filas 1 y 2, 9 veces más. [76 pts]

Tejer el borde en punto de olas caladas:

Fila 1 (LD): D hasta el final.**Fila 2 (LR):** R hasta el final, **montar 3 pts.** [79 pts]**Fila 3:** D hasta el final.**Fila 4:** D hasta el final, **montar 4 pts.** [83 pts]**Fila 5:** 9D, [2pjD x 2, (laz, 1D) x 4, DDT x 2] x 6, 2D.**Fila 6:** R hasta el final, **montar 5 pts.** [88 pts]**Fila 7:** D hasta el final.**Fila 8:** D hasta el final, **montar 6 pts.** [94 pts]**Fila 9:** 8D, [2pjD x 2, (laz, 1D) x 4, DDT x 2, [2pjD x 2, (laz, 1D) x 4, DDT x 2] x 6, 2D.**Fila 10:** R hasta el final, **montar 6 pts.** [100 ms]**Filas 11 e 12:** D hasta el final.

Cerrar todos los puntos.

FRENTE IZQUIERDO

Volver a poner los puntos en espera en las aguja y empezar tejiendo por LR:

Fila 1 (LR): R hasta 3 pts del final, desl3-hDEL.

Tejer las disminuciones para el escote:

Fila 2 (LD): D hasta 4 pts del final, **2pjD**, 2D.**Fila 3 (LR):** R hasta 3 pts del final, desl3-hDEL.

Repetir las filas 2 y 3, 2 veces más. [37 pts]

Tejer en punto jersey con orillos en *i-cord*:**Fila 1 (LD):** D hasta el final.**Fila 2 (LR):** R hasta 3 pts del final, desl3-hDEL.Repetir las filas 1 y 2, 11 veces más. Tejiendo un total de 24 filas y la sisa debe medir aprox. 17 cm de alto (mide a lo largo del orillo en *i-cord*).

Formar el hombro con vueltas cortas:

Fila 1 (LD): D hasta el final.**Fila 2 (LR):** R hasta 5 pts del final, girar la labor.**Fila 3:** PD, D hasta el final.**Fila 4:** PD, R hasta 5 pts antes del PD, girar la labor.

Repetir las filas 3 y 4, 2 veces más.

Fila 9: PD, D hasta el final.**Fila 10:** D hasta 3 pts del final (teniendo cuidado para tejer los puntos dobles como puntos simples, tejiendo las 2 hebras juntas), desl3-hDEL.Cambiar para el **color B** y tejer la espalda izquierda.**ESPALDA IZQUIERDA****Fila 1 (LD), color B:** D hasta el final.**Fila 2 (LR):** D hasta 3 pts del final, desl3-hDEL.

Formar el hombro con vueltas cortas:

Fila 3 (LD): D hasta el final.**Fila 4 (LR):** 14 R, girar la labor.**Fila 5:** PD, D hasta el final.**Fila 6:** R hasta 6) pts después del PD, girar la labor.

Repetir las filas 5 y 6, 2 veces más.

Fila 11: PD, D hasta el final.**Fila 12:** R hasta 3 pts del final (teniendo cuidado para tejer los puntos dobles como puntos simples, tejiendo las 2 hebras juntas), desl3-hDEL.Tejer en punto jersey con orillos en *i-cord*:**Fila 1 (LD):** D hasta el final.**Fila 2 (LR):** R hasta 3 pts del final, desl3-hDEL.

Repetir las filas 1 y 2, 20 veces más. Tejiendo un total de 42 filas.

Tejer los aumentos para el escote y seguir tejiendo con orillos en *i-cord*:**Fila 1 (LD):** D hasta 2 pts del final, **A1izq**, 2D.**Fila 2 (LR):** R hasta 3 pts del final, desl3-hDEL.

Repetir las filas 1 y 2, 1 veces más. Tejiendo un total de 4 filas. [39 pts]

Tejer los aumentos para el escote y las disminuciones de la sisa:

Fila 1 (LD): 2D, **2pjD**, D hasta 2 pts del final, **A1izq**, 2D.**Fila 2 (LR):** R hasta el final.

Repetir las filas 1 y 2, 2 veces más. [39 pts]

Tejer los aumentos para el escote:

Fila 1 (LD): D hasta 2 pts del final, **A1izq**, 2D.**Fila 2 (LR):** R hasta el final.

Repetir Las Filas 1 y 2, 23 veces más. [60 pts]



PURE NEW WOOL

Intertek
ISO 900140
AÑOS

Tejer los aumentos en todas las filas:

Fila 1 (LD): D hasta 2 pts del final, **A1izq**, 2D.

Fila 2 (LR): 2R, **A1izq**, R hasta el final.

Repetir las filas 1 y 2, 15 veces más. [76 pts]

Tejer en punto de olas caladas:

Fila 1 (LD): D hasta el final, **montar 3 pts.** [79 pts]

Fila 2 (LR): R hasta el final.

Fila 3: D hasta el final, **montar 4 pts.** [83 pts]

Fila 4: D hasta el final.

Fila 5: 2D, [2pjD x 2, (1D, laz) x 4, DDT x 2] x 6, 9D, **montar 5 pts.** [88 pts]

Fila 6: R hasta el final.

Fila 7: D hasta el final, **montar 6 pts.** [94 pts]

Fila 8: D hasta el final.

Fila 9: 2D, [2pjD x 2, (1D, laz) x 4, DDT x 2] x 6, 2pjD x 2, (1D, laz) x 4, DDT x 2, 8D, **montar 6 pts.** [100 ms]

Fila 10: R hasta el final.

Filas 11 e 12: D hasta el final.

Cerrar todos los pts.

BARRA EN PUNTO OLAS

Con el color C y las agujas con cable de 120 cm, montar 120 pts. En seguida, con el mismo hilo y por el LD, levantar y tejer del Derecho: 116 pts o lo largo del orillo de la espalda izquierda; 22 pts a lo largo del escote del frente izquierdo; 26 pts sobre los pts cerrados para el escote; 22 pts a lo largo del orillo del escote del frente derecho; 116 pts a lo largo del orillo de la espalda derecha. Finalmente, montar 120 pts más. [446 (494, 542, 602, 626, 674) pts]

Tejer en punto de olas caladas:

Fila 1 (LR): D hasta el final.

Fila 2 (LD): D hasta el final.

Fila 3: R hasta el final.

Fila 4: 1D, [2pjD x 2, (laz, 1D) x 4, DDT x 2] x 45, 1D.

Fila 5: D hasta el final.

Repetir las filas 2 y 5, 1 vez. Cerrar todos los pts.

ACABADOS

Une las piezas de los frentes con la espalda por los lados, a ambos lados, cosiendo los orillos. Del LD y con hilo de color B cose las piezas mediante una costura invisible (*mattress stitch*). Empieza a coser en el borde inferior y continúa hasta la sisa. Remata todas las hebras con la aguja lanera. Lava y seca tu prenda horizontalmente, ajustándola a las medidas finales indicadas.

ABREVIATURAS

D: derecho

R: revés

cm: centímetros

rep: repetir

aprox.: aproximadamente

LD: lado del derecho

LR: lado del revés

pt/pts: punto/ puntos

laz: lazada (*hebra*)

2pjD: tejer 2 puntos juntos del derecho

DDT: deslizar, deslizar, tejer (*deslizar 1 punto sin tejer como si fuese a tejerlo del derecho, deslizar otro punto de la misma manera, devolverlos a la aguja izquierda y tejerlos juntos por la hebra de detrás*)

desl3-hDEL: desliza 3 puntos sin tejer, como si fuese a tejerlos del revés, y con la hebra por delante

A1izq: aumento de 1 punto hacia la izquierda (*levantar la hebra entre los 2 puntos con la aguja izquierda por el revés de la labor; tejer el punto levantado del derecho por la lazada de detrás*)

A1der: aumento de 1 punto hacia la derecha (*levantar la hebra que hay entre el punto que acaba de tejer y el siguiente, insertando la aguja izquierda por el LD, y tejer la lazada formada del derecho*)

Punto Jersey: tejer del derecho los pts de las filas del LD, y tejer del revés todos los pts de las filas del LR (*en circular: tejer del derecho todos los pts, en todas las vueltas*)

Vueltas cortas (método alemán):

PD: punto doble

En la vuelta del derecho: tejer del derecho hasta el momento de girar la labor, girar y pasar el primer punto sin tejer con el hilo por delante (como si fuese tejerlo del revés). Llevar el hilo por encima de la aguja hacia atrás y tirar firmemente - este movimiento aprieta el punto, formando el punto doble (PD). Traer el hilo para el frente, por el medio de las agujas y tejer del revés.

En las vueltas del revés: girar la labor y traer el hilo para el frente, por entre las 2 agujas. Pasar el primer punto sin tejer (como si fuese tejerlo del revés), llevar el hilo por encima de la aguja hacia atrás y tirar firmemente formando el punto doble (PD).

En las vueltas siguientes los puntos dobles se tejen como puntos simples, tejiendo las 2 hebras juntas.



VIDEOS DE APOYO

[Punto jersey](#)

[Tejer 2 puntos juntos](#)

[Lazada](#)

[DDT \(deslizar, deslizar, tejer\)](#)

[Aumentos intercalares](#)

[Tejer orillos en i-cord](#)

[Vueltas cortas](#)

[Levantar puntos](#)

[Rematar las hebras](#)



ATLÁNTICO Color 11
(80% Algodón Orgánico; 20% Liocel)



CU 1000271



PURE NEW WOOL



ISO 9001

40
AÑOS